

AVANT[®]

Návod na obsluhu a údržbu



Vysokozdvížná plošina Leguan 50

Číslo produktu

A34812

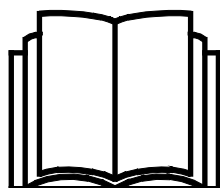

Please read this manual carefully before using the equipment, and follow all instructions.

Keep this manual for later reference.

Manufacturer:

AVANT[®]
AVANT TECNO OY
e-mail: sales@avanttecno.com

Ylötie I
33470 YLÖJÄRVI
FINLAND
Tel. +358 3 347 8800
Fax +358 3 348 5511

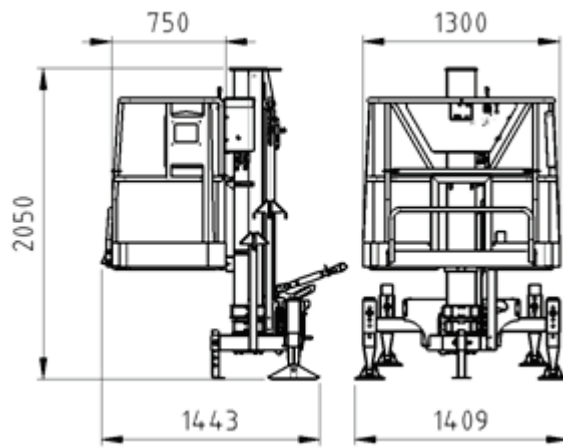

Obrázok 1 – Vysokozdvížná plošina Leguan 50 v prepravnej konfigurácii

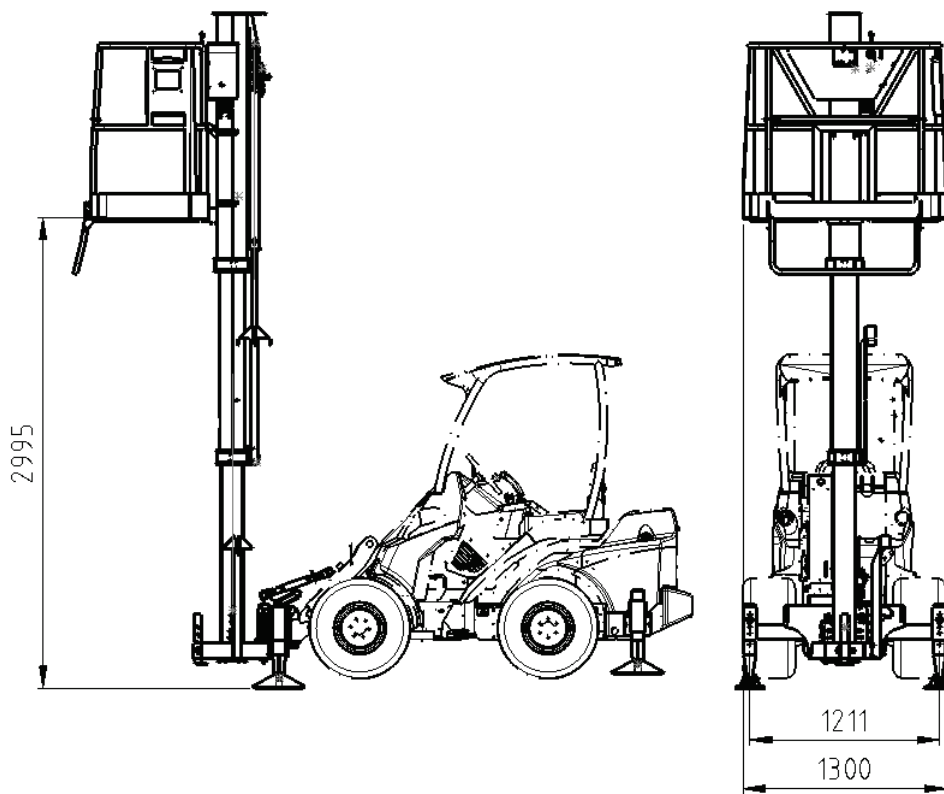

Obrázok 2 – Vysokozdvížná plošina Leguan 50 pripojená k nakladaču Avant

CONTENTS

1. PRED SLOV	4
Varovné symboly použité v tejto príručke	5
2. ÚČEL POUŽITIA	6
3. BEZPEČNOSTNÉ POKYNY NA POUŽÍVANIE PRÍDAVNÉHO ZARIADENIA	7
4. TECHNICKÉ ŠPECIFIKÁCIE	11
4.1 Schéma dosahu	12
4.2 Štítky a označenia	12
4.2.1 Zoznam štítkov	13
4.2.2 Umiestnenie štítkov	15
5. PRIPEVNIENIE PRÍDAVNÉHO ZARIADENIA	16
5.1 Pripojenie vysokozdvížnej plošiny k nakladaču	16
5.2 Namontujte zadné podpery k nakladaču	18
5.3 Zdvihnutie parkovacej podpery	18
5.4 Namontujte podpernú konzolu a podpery	18
5.4.1 Nastavte plošinu do vyrovnanej polohy a nastavte podpery	19
5.4.2 Nastavte horný prvok	19
5.5 Pripájanie a odpájanie hydraulických hadíc	20
6. POKYNY NA POUŽITIE	22
6.1 Kontroly pred použitím	22
6.2 Používanie vysokozdvížnej plošiny	23
6.2.1 Kontrola pracovnej oblasti a nastavenie plošiny	23
6.2.2 Zdvíhanie plošiny	24
6.3 Núdzové spustenie plošiny	26
6.4 Ukončenie používania vysokozdvížnej plošiny	26
6.4.1 Uskladnenie prídavného zariadenia	27
7. ÚDRŽBA A SERVIS	28
7.1 Kontrola hydraulických komponentov	28
7.2 Mazanie	29
7.3 Indikátor úrovne (libela)	29
7.4 Nastavenia hydraulického systému	29
7.5 Oceľové konštrukcie	29
8. ZÁRUČNÉ PODMIENKY	30

I. Predslov

Spoločnosť Avant Tecno Oy by sa vám chcela poďakovať za zakúpenie tohto prídavného zariadenia pre váš nakladač Avant. Prídavné zariadenie bolo navrhnuté a vyrobené na základe dlhoročných skúseností s vývojom a výrobou produktov. Oboznámením sa s touto príručkou a dodržiavaním pokynov zaistíte svoju bezpečnosť a zabezpečíte spoľahlivú prevádzku a dlhú životnosť zariadenia. Pred použitím zariadenia alebo vykonávaním údržby si pozorne prečítajte tieto pokyny.

Účelom príručky je pomôcť vám:

- prevádzkovať zariadenie bezpečne a efektívne
- pozorovať akékoľvek nebezpečné situácie a predchádzať im
- udržať zariadenie v neporušenom stave a zabezpečiť dlhú životnosť

Na základe týchto pokynov môže prídavné zariadenie a nakladač bezpečne používať aj neskúsený používateľ. Príručka obsahuje dôležité pokyny aj pre skúsených operátorov Avant. Pred použitím zariadenia sa uistite, že všetky osoby používajúce nakladač boli riadne poučené a oboznámili sa s návodom na obsluhu nakladača, každým používaným prídavným zariadením a všetkými bezpečnostnými pokynmi. Je zakázané používať zariadenie na iné účely alebo iným spôsobom, ako je opísané v tejto príručke. Túto príručku majte vždy pri ruke počas celej životnosti zariadenia. Pri predaji alebo prevode zariadenia nezabudnite túto príručku odovzdať novému vlastníkovi. Pri strate alebo poškodení príručky si môžete vyžiadať novú príručku od svojho predajcu Avant alebo od výrobcu.

Okrem bezpečnostných pokynov uvedených v tomto návode na obsluhu musíte dodržiavať všetky predpisy týkajúce sa bezpečnosti práce, miestne právne predpisy a ďalšie nariadenia týkajúce sa používania zariadenia. Najmä sa musia dodržiavať nariadenia týkajúce sa používania zariadenia na verejných cestách. Predtým, ako nakladač začnete používať na ceste, spojte sa so svojím predajcom Avant, ktorý vám poskytne ďalšie informácie o miestnych požiadavkách.

S akýmikoľvek otázkami, žiadosťami o servis a náhradné diely alebo akýmikoľvek problémami, ktoré sa môžu vyskytnúť pri práci so strojom, sa obráťte sa na svojho miestneho predajcu AVANT.

Táto príručka je prekladom originálnych pokynov v anglickom jazyku. V dôsledku neustáleho vývoja produktu sa niektoré podrobnosti uvedené v tejto príručke môžu líšiť od vášho zariadenia. Obrázky môžu tiež zobrazovať voliteľné výbavu alebo funkcie, ktoré v súčasnosti nie sú k dispozícii. Vyhradzujeme si právo na zmenu obsahu návodu bez predchádzajúceho upozornenia. Copyright © 2019 Avant Tecno Oy. Všetky práva vyhradené.

Varovné symboly použité v tejto príručke

V tejto príručke sa používajú nasledujúce varovné symboly. Označujú faktory, ktoré je potrebné zohľadniť na zníženie rizika zranenia osôb alebo poškodenia majetku:



VAROVANIEBEZPEČNOSTNÝ VÝSTRAŽNÝ SYMBOL

Tento symbol znamená: „**Varovanie, dávajte si pozor! Ide o vašu bezpečnosť!**“

Pozorne si prečítajte nasledujúcu správu, ktorá varuje pred bezprostredným nebezpečenstvom, ktoré by mohlo spôsobiť vážne zranenie osôb.

Symbol bezpečnostného upozornenia a súvisiace bezpečnostné vyhlásenie označujú dôležité bezpečnostné správy v tomto návode. Používajú sa na upozornenie na pokyny týkajúce sa vašej osobnej bezpečnosti alebo bezpečnosti iných osôb. Keď vidíte tento symbol, buďte opatrný. Ide o vašu bezpečnosť. Pozorne si prečítajte nasledujúcu správu a informujte ostatných pracovníkov obsluhy.

NEBEZPEČENSTVO Toto signálne slovo označuje nebezpečnú situáciu, ktorá spôsobí smrť alebo vážne zranenie, ak sa jej nezabráni.

VAROVANIE Toto signálne slovo označuje potenciálne nebezpečnú situáciu, ktorá by mohla spôsobiť vážne zranenie alebo smrť, ak sa jej nezabráni.

UPOZORNENIE Toto signálne slovo sa používa, keď môže dôjsť k ľahkému zraneniu, ak sa pokyny nebudú dôsledne dodržiavať.

OZNÁMENIE

Toto signálne slovo označuje informácie o správnej prevádzke a údržbe zariadenia.

Nedodržanie pokynov uvedených vedľa symbolu môže mať za následok poruchy zariadenia alebo iné škody na majetku.

2. Účel použitia

AVANT Vysokozdvížná plošina Leguan 50 je prídavné zariadenie vhodné na použitie s viacúčelovými nakladačmi Avant uvedenými v tabuľke 1. Vysokozdvížná plošina Leguan 50 je mobilná zdvíhacia plošina na vnútorné a vonkajšie použitie, ktorá je navrhnutá a vyrobená tak, aby sa dala používať ako prídavné zariadenie pre kompaktné nakladače Avant. Leguan 50 je vysokozdvížná plošina určená na zdvíhanie osôb a vybavenia, ktoré potrebujú na svoju prácu. Vysokozdvížná plošina Leguan 50 sa nesmie používať ako žeriav na zdvíhanie predmetov.



VAROVANIE

Nesprávne, nevhodné alebo neopatrné používanie prídavného zariadenia vyvoláva vážne riziko ťažkého zranenia alebo smrti. Vysokozdvížná plošina sa môže používať iba s viacúčelovými nakladačmi Avant. Používanie iných typov alebo značiek strojov je zakázané. Vysokozdvížná plošina sa môže používať s nakladačmi Avant séria 400 až 700, pokiaľ sa namontovali zadné oporné nohy.

Počas zdvíhania podopierajú plošinu jej vlastné podpery a osobitné podpery pripevnené na zadnú stranu nakladača. Plošina sa ovláda zo zdvíhacej plošiny, pričom ako zdroj hydraulického energie pre plošinu slúži nakladač AVANT. Stabilita plošiny vychádza z pevného pripojenia prídavného zariadenia k nakladaču. Preto sa pokyny týkajúce sa postupov pri inštalácii musia dôsledne dodržiavať. Núdzové spúšťacie ventily umožňujú spustiť plošinu pri vypnutí motora nakladača.

Vysokozdvížná plošina Leguan 50 nie sú určená na žiadne iné použitie, než je uvedené v tejto príručke, a nesmie sa používať na žiadne iné účely, ako sú tie, pre ktoré je určená.

Vysokozdvížná plošina Leguan 50 bola navrhnutá a vyrobená podľa medzinárodných noriem týkajúcich sa bezpečnosti a vysokozdvížných plošín. Obsluha môže vykonávať pravidelné úkony údržby. Náročnejšiu údržbu a opravy musia vykonať kvalifikovaní odborníci. Pri údržbe sa musia používať originálne náhradné diely a vhodné ochranné zariadenia.

Oboznámte sa s pokynmi týkajúcimi sa servisu a údržby. Ak máte ďalšie otázky o prevádzke alebo údržbe zariadenia alebo žiadosti o servis alebo náhradné diely, kontaktujte svojho predajcu AVANT.

Stôl 1 – Vysokozdvížná plošina Leguan 50 – Kompatibilita s nakladačmi Avant

Avant			420	525LPG	630	745		
Leguan 50	220	313S	423	R28	R35	750	850	e5
	225	320S	520	528	635	755i	860i	e6
	225LPG		523	530	640	760i		
			R20					
A34812	-	-	•	•	•	•	-	•

Nakladač hrá dôležitú úlohu v bezpečnosti vysokozdvížnej plošiny a zachovaní stability. Pri používaní vysokozdvížnej plošiny musia byť všetky modely nakladača vybavené zadnými podpernými stojanmi. Pre informácie o kompatibilitě s modelom, ktorý nie je uvedený v tabuľke vyššie, sa obráťte na svojho predajcu Avant.

3. Bezpečnostné pokyny na používanie prídavného zariadenia

Majte na pamäti, že bezpečnosť je výsledkom niekoľkých faktorov. Kombinácia nakladač-prídavné zariadenie je veľmi výkonná a nesprávne či neopatrné používanie alebo údržba môžu spôsobiť vážne zranenie osôb alebo poškodenie majetku. Z tohto dôvodu sa všetci operátori musia pred začatím práce dôkladne oboznámiť so správnym používaním, návodom na obsluhu nakladača a príručkou prídavného zariadenia. Nepoužívajte prídavné zariadenie, ak ste sa úplne neoznámili s jeho prevádzkou a súvisiacimi nebezpečenstvami.



NEBEZPEČENSTVO

Nesprávne alebo neopatrné používanie prídavného zariadenia alebo používanie prídavného zariadenia, ktoré je v zlom stave, môže vyvolať riziko vážnych zranení. V bezpečnej oblasti sa oboznámte sa s ovládačmi nakladača, správnym postupom pripojenia a správnym spôsobom obsluhy prídavného zariadenia. Hlavne si preštudujte, ako bezpečne zastaviť zariadenie. Pozorne si prečítajte všetky bezpečnostné opatrenia.

Na zaistenie bezpečnosti vysokozdvížnej plošiny výrobca s uspokojivým výsledkom vykonal testy statickej stability podľa časti 6.1.4.2.1 normy EN 280+A2 a testy dynamického preťaženia podľa časti 6.1.4.3. uvedenej normy.

Bez ohľadu na bezpečný dizajn zariadenia môže nesprávne alebo bezstarostné použitie alebo nedostatok údržby spôsobiť zranenie alebo poškodenie. Preto by ste sa pred začatím práce mali dôkladne oboznámiť s návodom na obsluhu nakladača a príručkou prídavného zariadenia. Nepoužívajte prídavné zariadenie, ak ste sa neoznámili s jeho prevádzkou a nebezpečenstvami súvisiacimi so zdvíhaním osôb.

Pri používaní zariadenia na zdvíhanie osôb v práci môžu byť záväzné dodatočné bezpečnostné postupy podľa miestnych predpisov. Takéto požiadavky môžu napríklad zahŕňať predbežné naplánovanie zdvíhacích prác a pravidelné kontroly zariadenia používaného na zdvíhanie osôb. Miestne predpisy môžu tiež nariaďovať písomný súhlas zamestnávateľa s používaním plošiny.

Pravidelné kontroly

Vysokozdvížná plošina sa musí kontrolovať, pokiaľ ide o známky opotrebovania, starnutia, únavy, korózie a iných druhov poškodenia. Ak sa po kontrole kvalifikovaným odborníkom zariadenie vyhodnotí ako nespôsobilé na prácu, musí sa vyradiť z prevádzky. Skontrolujte, ktoré predpisy týkajúce sa používania, údržby a účelu použitia zariadenia platia vo vašej oblasti.

Pri dôvodnom podozrení na poškodenie vysokozdvížnej plošiny ju vždy nechajte skontrolovať kvalifikovaným technikom. Môže, napríklad ísť o prípady, keď prídavné zariadenie spadlo z výšky, bolo vystavené vysokým teplotám, prevrátilo sa alebo do neho narazilo iné zariadenie, prípadne keď má viditeľné známky korózie, opotrebovania alebo starnutia.

Vysokozdvížná plošina Leguan 50 si nevyžaduje homologizáciu zo strany notifikovaného orgánu. Miestne predpisy však môžu vyžadovať pravidelné kontroly zdvíhacieho zariadenia určeného na zdvíhanie osôb. Kontroly sa môžu vyžadovať aj na základe iných predpisov týkajúcich sa používania zariadenia na pracovisku.

Pred prácou s prídavným zariadením si prečítajte všetky bezpečnostné pokyny



VAROVANIE

- Pri pripájaní prídavného zariadenia k nakladaču **zabezpečte, aby zaist'ovacie čapy rýchlopínacej dosky nakladača boli v dolnej polohe a aby zaistili prídavné zariadenie k nakladaču**. Nikdy nezdvíhajte ani nepresúvajte nezaistené prídavné zariadenie.
- Toto prídavné zariadenie je navrhnuté tak, aby ho v jednom momente mohol používať jeden pracovník obsluhy. Nedovoľte iným osobám, aby sa pohybovali v blízkosti zariadenia, ktoré sa práve používa.
- Počas pojazdu vždy prepravujte prídavné zariadenie v čo najnižšej polohe, aby ste udržali nízke ťažisko, a teleskopické rameno majte zatiahnuté.
- **Riziko rozdrvenia – Plošinu nikdy nepreťažujte**. Preťaženie plošiny môže mať za následok vážne zranenie alebo smrť. Maximálne povolené zaťaženie vysokozdvížnej plošiny Leguan 50 je 200 kg a na plošine môžu byť maximálne 2 osoby. **Nepreťažujte plošinu**.
- **Riziko rozdrvenia – Nikdy nedovoľte iným osobám, aby prechádzali pod plošinou**. Prechádzanie pod plošinou môže mať za následok vážne zranenie alebo smrť. V blízkosti plošiny a pod plošinou hrozí riziko rozdrvenia a nebezpečenstvo padajúcich predmetov. Nedovoľte iným osobám vstúpiť do pracovnej oblasti alebo pod plošinu. Minimálna bezpečná vzdialenosť sú 3 metre.
- **Riziko prevrátenia - Pri pojazde držte plošinu pri zemi**. Preprava vysokozdvížnej plošiny môže posunúť ťažisko nakladača a spôsobiť jeho prevrátenie. Zariadenie vždy prepravujte čo najnižšie a čo najbližšie k stroju, aby ste udržali nízke ťažisko a dosiahli najlepšiu stabilitu.
- **Náhle pohyby môžu spôsobiť prevrátenie nakladača – Ovládacie prvky nakladača obsluhujte pomaly a pokojne**. Pri zdvíhaní bremena do alebo z vysokej polohy buďte opatrný. Vyhnite sa náhlym zmenám rýchlosti alebo smeru, aby ste udržali rovnováhu nakladača, a to najmä pri manipulácii s ťažkými bremenami. Jazdite pomaly a opatrne, hlavne v naklonenom teréne alebo na klzkých povrchoch.
- **Riziko prevrátenia – Pred zdvíhaním nastavte podpery**. Zdvíhanie plošiny bez použitia podpier môže mať za následok vážne zranenie alebo smrť. Ak sa podpery riadne neopierajú o podklad, používanie vysokozdvížnej plošiny je zakázané.
- **Riziko prevrátenia – Nikdy neprekračujte maximálne naklonenie**. Vysokozdvížna plošina sa nesmie používať na svahoch so sklonom väčším ako 5 stupňov (9%).
- Pri pripájaní plošiny k nakladaču zabezpečte, aby zaist'ovacie čapy boli v dolnej polohe a aby zamykali plošinu k nakladaču. Zaist'ovacie čapy sa musia zamknúť ručne.
- Pred úplným zamknutím rýchlopínacej dosky a inštaláciou zaist'ovacej konzoly je akékoľvek používanie plošiny (vrátane prepravy) zakázané.
- Pred každým použitím treba vysokozdvížnú plošinu vizuálne skontrolovať. Ak si všimnete akékoľvek nedostatky alebo vady, nepoužívajte zariadenia, kým sa vady a nedostatky neodstránia.
- Pred použitím skontrolujte vysokozdvížnu plošinu, jej pripojenie a podpery.
- Skontrolujte, že nad vysokozdvížnou plošinou nie sú žiadne prekážky, napríklad stavebné konštrukcie alebo vetvy stromov. Riziko rozdrvenia!
- Venujte pozornosť obrysom terénu a iným nebezpečenstvám v pracovnom prostredí. Venujte pozornosť všetkým ostatným osobám a strojom pohybujúcim sa v blízkosti.

**VAROVANIE**

- Vysokozdvížná plošina sa dá prepravovať len v prepravnej konfigurácii (úplne spustená). Zakazuje sa prepravovať osoby alebo predmety spolu s plošinou.
- Používajte iba prídavné zariadenie, ktoré je v dobrom stave. Prídavné zariadenie neupravujte spôsobom, ktorý by ovplyvnil jeho bezpečnosť. Vŕtanie otvorov alebo navarenie hákov alebo iných predmetov na prídavné zariadenie je zakázané.
- Zakazuje sa liezť na plošinu alebo zostupovať z plošiny, ktorá je v inej ako úplne spustenej polohe.
- Nepoužívajte rebríky alebo iné vybavenie na predĺženie dosahu plošiny. Taktiež sa nenakláňajte cez okraje plošiny vzhľadom na nebezpečenstvo pádu.
- Zväčšiť plochu zariadenia vystavenú vetru pripevnením dosiek alebo iných materiálov, ktoré môžu pôsobiť ako plachta a zvýšiť riziko prevrátenia, nie je povolené.
 - Sledujte poveternostné podmienky.
 - Nepracujte počas búrky.
 - Keď rýchlosť vetra prekročí 12,5 m/s, zariadenie sa musí prestať používať a plošina sa musí spustiť.
 - Najnižšia povolená pracovná teplota je -25 °C
- Vysokozdvížná plošina nie je elektricky izolovaná – Nejazdite pod časťami alebo káblami pod prúdom. V ďalšom texte sa uvádzajú najbežnejšie úrovne napätia nezakrytých káblov a príslušné minimálne bezpečné vzdialenosti:

ÚROVEŇ NAPÄTIA BEZPEČNOSTNÁ VZDIALENOSŤ

0 – 1000V	2 m
1- 45 kV	3 m
110 kV	5 m
220 kV	5 m
400 kV	5 m

- Uistite sa, že povrch unesie celkové zaťaženie. Vždy dodržte správne nastavenie tlaku v pneumatikách.
- Pred akýmkoľvek čistením, údržbou alebo úpravami zastavte nakladač a umiestnite prídavné zariadenie do bezpečnej polohy, ako sa opisuje v procese bezpečného zastavenia.
- Prídavné zariadenie používajte iba na určený účel. Iné použitie môže spôsobiť zbytočné bezpečnostné riziká a poškodiť zariadenie.
- Skontrolujte, či je nakladač vybavený potrebnými bezpečnostnými komponentmi a či sú komponenty v pracovnom stave. Musí sa používať bezpečnostný pás. Ak existujú osobitné riziká týkajúce sa pracovnej oblasti, použite vhodné bezpečnostné vybavenie.
- Taktiež si prečítajte bezpečnostné pokyny a informácie o správnom používaní nakladača v návode na obsluhu nakladača.



VAROVANIE

Riziko vážneho zranenia – Na bezpečnom mieste sa oboznámte s používaním ovládačov nakladača. Vysokozdvížnú plošinu môžu používať iba osoby, ktoré sú staršie ako 18 rokov a oboznámili sa s prevádzkou zariadenia. Okrem toho sa na obsluhu plošiny môže vyžadovať špecifické povolenie alebo oprávnenie.



VAROVANIE

Riziko rozdrvenia – Nikdy nedovoľte iným osobám, aby sa dostali pod zdvihnuté prídavné zariadenie alebo rameno nakladača. Pamätajte si, že rameno nakladača sa môže spustiť alebo nakloniť, aj keď bol motor vypnutý (riziko rozdrvenia). Nakladač nie je určený na dlhšie držanie zdvihnutého bremena. Pred opustením sedadla vodiča vždy spustíte prídavné zariadenie do bezpečnej polohy.



Nezabudnite nosiť vhodné osobné ochranné prostriedky:



- Hlučnosť na sedadle vodiča môže prekročiť 85 dB (A) v závislosti od modelu nakladača a pracovného cyklu. Dlhodobé vystavenie hlasnému hluku môže poškodiť sluch. Pri práci so nakladačom noste ochranu sluchu.



- Noste ochranné rukavice.



- Pri práci so nakladačom noste bezpečnostnú obuv.



- Používajte ochranné okuliare, napr. pri manipulácii s hydraulickými komponentmi.

Bezpečné zastavenie prídavného zariadenia pred presunom do blízkosti prídavného zariadenia:



VAROVANIE

Po vykonaní procesu bezpečného zastavenia vždy zastavte prídavné zariadenie pred opustením sedadla vodiča. Proces bezpečného zastavenia zabraňuje akýmkoľvek neúmyselným pohybom prídavného zariadenia. Upozorňujeme, že rameno nakladača môže klesnúť, aj keď je motor nakladača vypnutý. Proces bezpečného zastavenia:

- Spustíte rameno a prídavné zariadenie na zem.
- Vypnete motor nakladača a zatiahnete parkovaciu brzdu.
- Vypustíte zvyškový tlak z hydraulického systému. Niekoľkokrát posuňte všetky hydraulické ovládacie páky do ich krajných polôh.
- Vyberte kľúč zapaľovania, aby ste zabránili naštartovaniu stroja.
- Pred opustením stroja plošinu vždy spustíte pevne na zem.

4. Technické špecifikácie

Tabuľka 2 – Vysokozdvížná plošina Leguan 50 – Špecifikácie

Číslo výrobku:	A34812
Maximálna pracovná výška:	500 cm
Hmotnosť:	405 kg
Maximálne bremeno na plošine:	200 kg
Rozmery plošiny (šírka x dĺžka)	130 x 78 cm
Zdvihová výška, základňa vysokozdvížnej plošiny	299 cm
Celková šírka:	141 cm
Dĺžka v prepravnej konfigurácii:	145 cm
Výška v prepravnej konfigurácii:	205 cm
Maximálny povolený sklon terénu:	5°
Najnižšia povolená pracovná teplota:	-25°C
Maximálny príkon hydraulickej energie:	24 MPa (240 barov), 60 l/min
Hlučnosť na mieste ovládania plošiny:	Pozrite si návod na obsluhu nakladača
Vhodný nakladač Avant:	Pozrite si tabuľku 1

Tabuľka 3 – Hlavné zložky produktu Vysokozdvížná plošina Leguan 50

1	Rám
2	Nastaviteľná skladovacia podpera
3	Pružina ovládacieho systému podpery
4	Nastaviteľná podpera plošiny
5	Nastaviteľná podpera nakladača
6	Hydraulický ventil ovládacieho systému podpery
7	Indikátor úrovne (libela)
8	Posuvná tyč
9	Dolná výsuvná rúrka
10	Horná výsuvná rúrka
11	Vysokozdvížná plošina
12	Riadiaci ventil zdvihu
13	Núdzový spúšťací ventil (spustenie z plošiny)
14	Núdzový spúšťací ventil (spustenie z boku prídavného zariadenia)

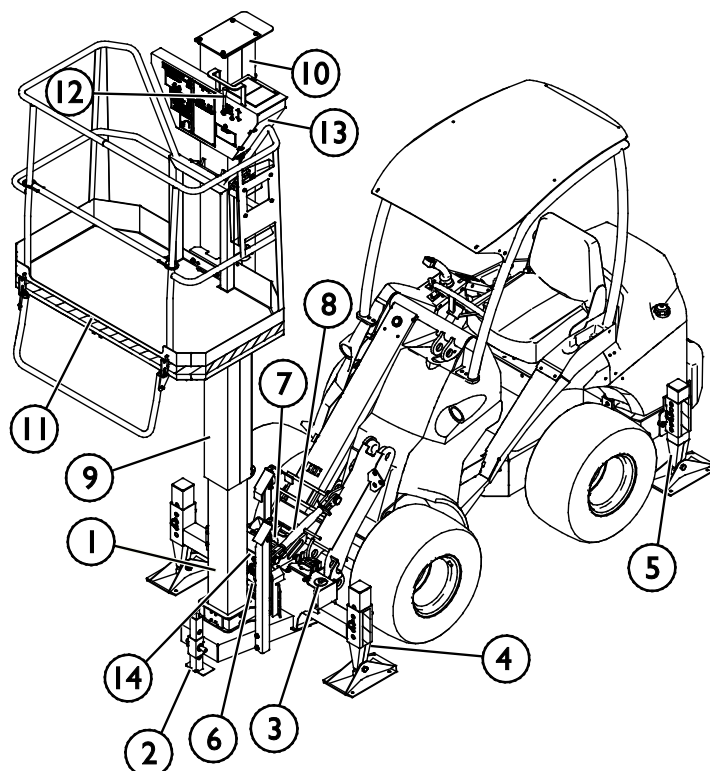
Obrázok 3 – Hlavné zložky vysokozdvížnej plošiny

4.1 Schéma dosahu

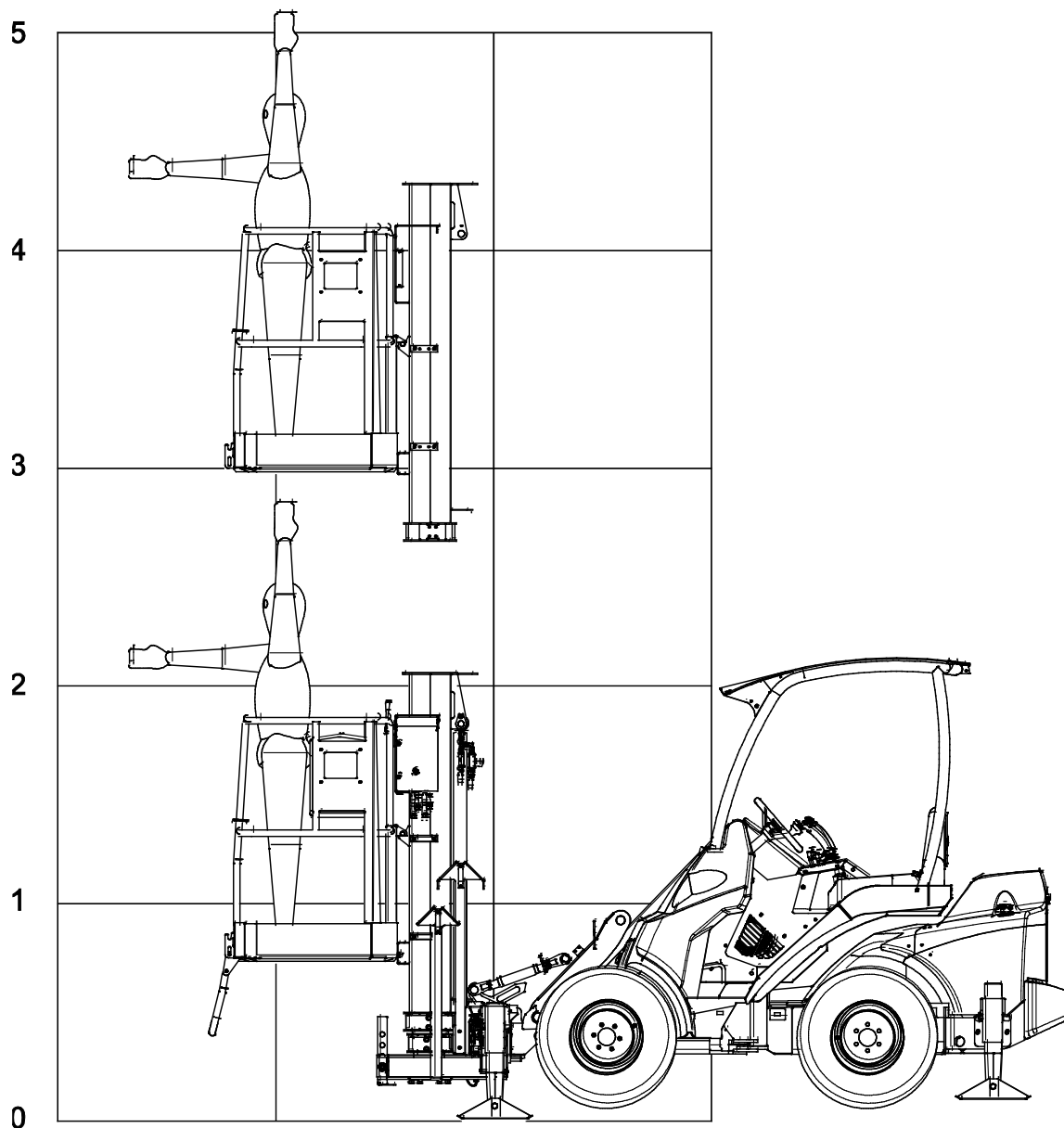





Obrázok 4 – Schéma dosahu vysokozdvížnej plošiny Leguan 50

4.2 Štítky a označenia

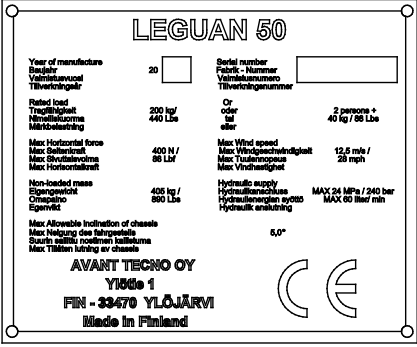
Nižšie sú uvedené štítky a označenia na prídavnom zariadení. Štítky musia byť na zariadení viditeľné a čitateľné. Vymeňte akýkoľvek nejasný alebo chýbajúci štítok. Nové štítky môžete získať od svojho predajcu alebo s využitím kontaktných informácií uvedených na zadnej strane.

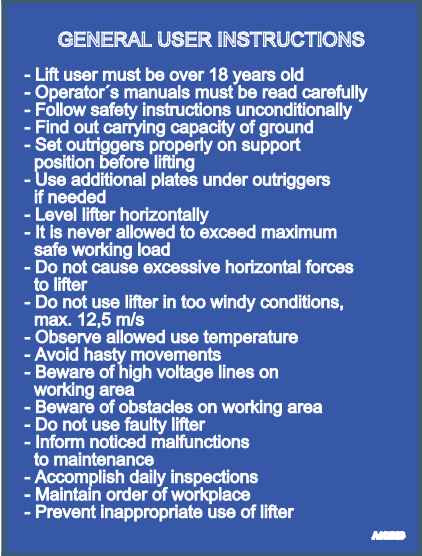
4.2.1 Zoznam štítkov

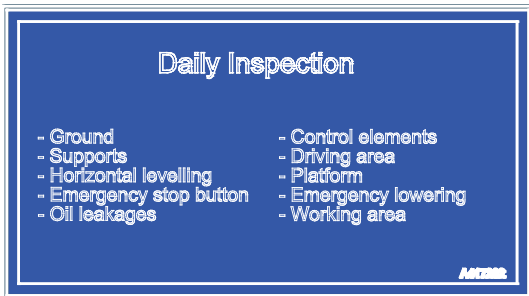
1	A412413	Identifikačný štítok a značka CE	 <p>LEGUAN 50</p> <p>Year of manufacture / Vuosi- / Valmistusvuosi / Tverochogol: 20 <input type="text"/></p> <p>Serial number / Fokri- / Valmistusnumero / Tverochogonummer: <input type="text"/></p> <p>Rated load / Tragfähigkeit / Návážnosť / Määrälastaus: 200 kg / 440 Lbs</p> <p>Or / oder / tai / eller: 2 persons + 40 kg / 88 Lbs</p> <p>Max Horizontal force / Max Suhtenäkö / Max Sivutiivisuus / Max Horisontaali: 400 N / 88 Lbf</p> <p>Max Wind speed / Max Vihreennopeus / Max Tuulenopeus / Max Vindhastighet: 12,5 m/s / 28 mph</p> <p>Non-loaded mass / Eigenförlast / Omlaatu / Eigenlast: 405 kg / 893 Lbs</p> <p>Hydraulic supply / Hydraulijärjestelmä / Hydrauliesystem / Hydraulisk anslutning: MAX 24 MPa / 240 bar</p> <p>Max Allowable inclination of chassis / Max Helling av karetskiva / Suurin sallittu noittimen kallistuma / Max Tillåtna lutning av chassis: 6,0°</p> <p>AVANT TECHNO OY Ylöste 1 FIN - 33470 YLÖJÄRVI Made in Finland</p> <p></p>
2	A417131	Maximálne povolené zaťaženie 200 kg	 <p>TRAGFÄHIGKEIT 200 kg SAFE WORKING LOAD Max 440 lbs</p> <p>ENTSPRICHT ZULADUNG 40 kg THAT IS EQUIPMENT 88 lbs</p>
3	A417283	Všeobecné pokyny pre vysokozdvížne plošiny	 <p>GENERAL USER INSTRUCTIONS</p> <ul style="list-style-type: none"> - Lift user must be over 18 years old - Operator's manuals must be read carefully - Follow safety instructions unconditionally - Find out carrying capacity of ground - Set outriggers properly on support position before lifting - Use additional plates under outriggers if needed - Level lifter horizontally - It is never allowed to exceed maximum safe working load - Do not cause excessive horizontal forces to lifter - Do not use lifter in too windy conditions, max. 12,5 m/s - Observe allowed use temperature - Avoid hasty movements - Beware of high voltage lines on working area - Beware of obstacles on working area - Do not use faulty lifter - Inform noticed malfunctions to maintenance - Accomplish daily inspections - Maintain order of workplace - Prevent inappropriate use of lifter <p><small>AVANT</small></p>
4	A417281	Maximálna povolená horizontálna sila a rýchlosť vetra	 <p>MAX. SEITENKRAFT 400 N MAX. HORIZONTAL FORCE 88 lbf</p> <p>MAX. WINDGESCHWINDIGKEIT 12,5 m/s MAX. ALLOWED WIND SPEED 28 mph</p>
5	A417282	Každodenná kontrola	 <p>Daily Inspection</p> <ul style="list-style-type: none"> - Ground - Supports - Horizontal levelling - Emergency stop button - Oil leakages - Control elements - Driving area - Platform - Emergency lowering - Working area <p><small>AVANT</small></p>

6	A412543	<ul style="list-style-type: none"> ■ Núdzový spúšťací ventil pri plošine ■ Zaistenie stability ■ Max. uhol ■ Maximálna podperná sila 	
7	A417284	<p>Pred zdvíhaním vždy nastavte podpery Zdvíhanie bez podpier nie je nikdy dovolené – NEBEZPEČENSTVO!</p>	
8	A420797	<p>Je zakázané stáť pod plošinou</p>	
9	A417288	<p>Minimálna bezpečnostná vzdialenosť od káblov pod prúdom</p>	
10	A412541	<p>Leguan 50</p>	<p>LEGUAN 50</p>
11		<p>Červené/biele označenie/výstražná páska</p>	
12	A414307	<p>Núdzový spúšťací ventil</p>	

Tabuľka 4 – Vysokozdvížná plošina Leguan 50 – Konverzia lokalizovaných štítkov s označením

Jazyk	Štítkov s označením							
	1	2	3	4	5	6	7	8
DE	A412413	A421165	A420799	A417281	A420798	A412543	A420796	A420797
EN	A412413	A417131	A417283	A417281	A417282	A412543	A417284	A420797
FI	A412413	A412540	A412602	A412542	A416420	A412543	A416828	A417999
FR	A412413	A421165	A420813	A417138	A420814	A412543	A431201	A431200
RU	A412413	A41867	A417890	A417868	A417887	A412543	A417881	A417884
SE	A412413	A412540	A420789	A412542	A420788	A412543	A420791	A417999

4.2.2 Umiestnenie štítkov

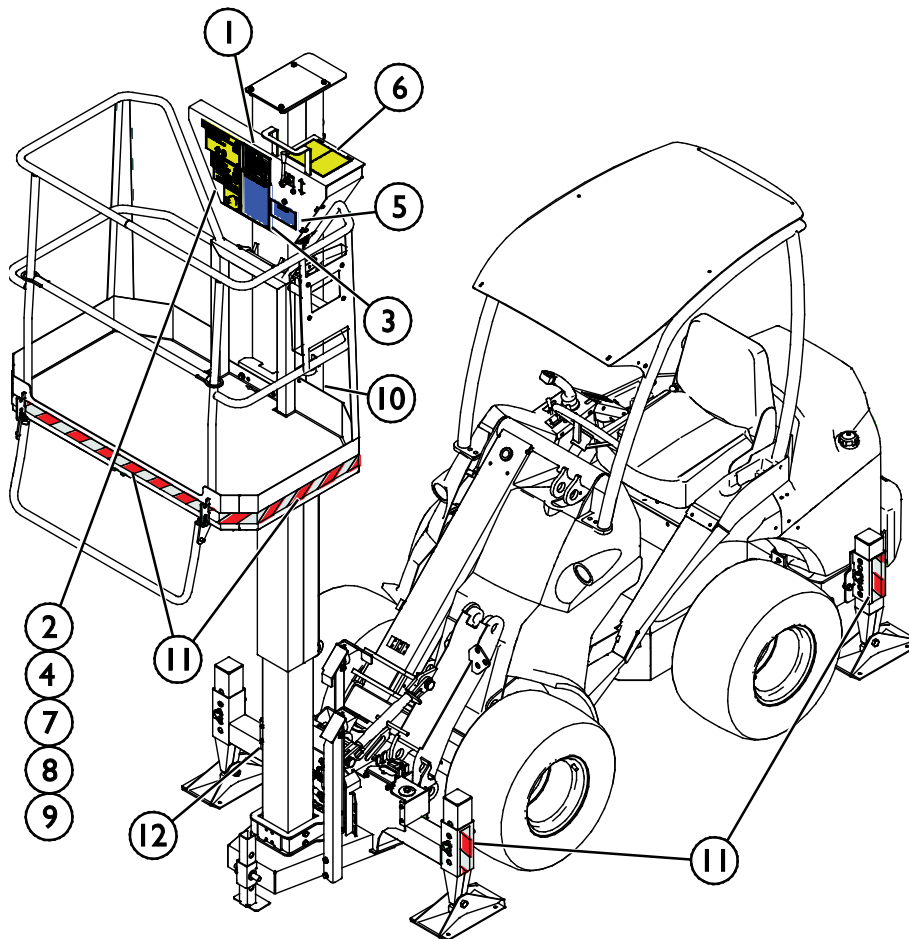

5. Pripevnenie prídavného zariadenia

Produkt Vysokozdvížná plošina Leguan 50 je pripravený na použitie v stave, v ktorom je dodaný. Pripojte prídavné zariadenie a jeho hydraulické hadice k nakladaču podľa pokynov v tejto kapitole. Riadte sa aj pokynmi v návode na obsluhu nakladača.

5.1 Pripojenie vysokozdvížnej plošiny k nakladaču



VAROVANIE

Riziko rozdrvenia – Uistite sa, že nezamknuté prídavné zariadenie sa nepohne ani nespadne. Ťažisko vysokozdvížnej plošiny je v pomerne vysokom bode, takže naklonenie plošiny zvyšuje riziko prevrátenia. Pri pripájaní vysokozdvížnej plošiny nepoužívajte automatické uzamknutie zaistovacích čapov. Spustite plošinu na zem a ručne uvoľnite zaistovacie čapy. S nezaisteným prídavným zariadením nikdy nepohybujte ani ho nezdvíhajte.

Pripojenie prídavného zariadenia k nakladaču je rýchle a jednoduché, musí sa však vykonať opatrne. Prídavné zariadenie je namontované na rameno nakladača pomocou rýchchloupínacej dosky a zodpovedajúcej súčasti na prídavnom zariadení.

Ak nie je prídavné zariadenie zaistené na nakladači, môže sa z neho spadnúť a vyvolať nebezpečnú situáciu. Ak prídavné zariadenie nie je úplne zaistené, s nakladačom nikdy nejazdite a nikdy nezdvíhajte rameno nakladača. Na zabránenie nebezpečným situáciám sa vždy riadte spojovacím postupom popísaným nižšie. Taktiež musíte dodržiavať bezpečnostné pokyny uvedené v tomto návode.



VAROVANIE

Riziko rozdrvenia – Uistite sa, že nezamknuté prídavné zariadenie sa nepohne ani nespadne. Nestojte v oblasti medzi prídavným zariadením a nakladačom. Montáž prídavného zariadenia vykonávajte iba na rovnom povrchu.

S nezaisteným prídavným zariadením nikdy nepohybujte ani ho nezdvíhajte.

Rýchchloupínací systém Avant:

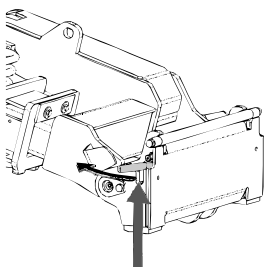

1. krok:

- Zdvihnite zaistovacie čapy rýchchloupínacej dosky hore a otočte ich dozadu do drážky tak, aby sa zaistili v hornej polohe.
- Ak je váš nakladač vybavený hydraulickým systémom zaistenia prídavného zariadenia, pozrite si v príslušnej príručke dodatočné pokyny o použití zaistovacieho systému.
- Zaistite, aby hydraulické hadice neprekážali pri montáži.

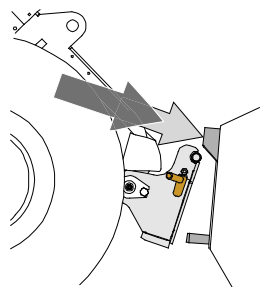

Krok 2:

- Hydraulicky otočte rýchchloupínaciu dosku do polohy šikmo vpred.
- Pohnite nakladač na prídavné zariadenie. Ak je váš nakladač vybavený teleskopickým ramenom, môžete ho využiť.
- Nastavte polohu horných čapov rýchchloupínacej dosky nakladača tak, aby boli pod zodpovedajúcimi konzolami prídavného zariadenia.

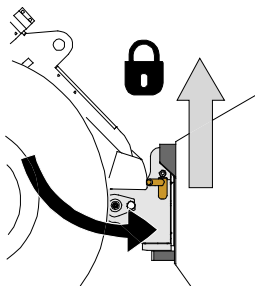

Krok 3:

- Pomaly zdvíhajte rameno – ovládaciu páku ramena ťahajte smerom dozadu na zdvíhanie prídavného zariadenia zo zeme.
- Otočte ovládaciu páku ramena doľava, aby ste otočili dolnú časť rýchloúpínacej dosky na prídavné zariadenie.
- Ručne zaistite zaist'ovacie čapy alebo použite hydraulické zaistenie.
- **Vždy skontrolujte zaistenie obidvoch zaist'ovacích čapov.**



VAROVANIE

Riziko rozdrvenia – Zabráňte prevráteniu prídavného zariadenia. Nadmerné naklonenie alebo zdvíhanie nezaisteného prídavného zariadenia zvyšuje riziko prevrátenia prídavného zariadenia. Nepoužívajte automatické uzamknutie zaist'ovacích čapov, ak je prídavné zariadenie zdvihnuté viac ako jeden meter nad zemou. Ak sa zaist'ovacie čapy pri naklonení nevrátia do normálnej polohy, nenakláňajte ani nezdvíhajte prídavné zariadenie. Položte pripojené zariadenie na zem a zabezpečte ručné uzamknutie.



VAROVANIE

Riziko padajúcich predmetov – Zabráňte pádu prídavného zariadenia.

Prídavné zariadenie, ktoré nebolo úplne zaistené k nakladaču, môže spadnúť na rameno alebo smerom k obsluhu alebo spadnúť pod nakladač počas pojazdu, čo spôsobí stratu kontroly nad nakladačom. S nezaisteným prídavným zariadením nikdy nepohybujte ani ho nezdvíhajte. Pred pohnutím alebo zdvihnutím prídavného zariadenia sa uistite, že zaist'ovacie čapy sú v dolnej polohe a prechádzajú cez upínacie prvky na prídavnom zariadení na obidvoch stranách.

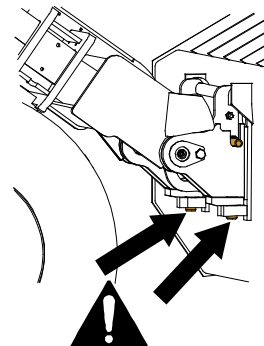

VAROVANIE

Uistite sa, že prídavné zariadenie je kompatibilné s nakladačom. Okrem mechanickej kompatibility prídavného zariadenia sa musí zabezpečiť stabilita nakladača, možné preťaženie prídavného zariadenia a kompatibilita ovládacích systémov nakladača. Ak používate prídavné zariadenie s nakladačom, ktorý nie je vhodný pre váš model prídavného zariadenia, možné riziká zahŕňajú prevrátenie, poškodenie v dôsledku preťaženia a riziká súvisiace s nekontrolovaným pohybom prídavného zariadenia a jeho častí. Ak sa váš nakladač neuvádza v tabuľke 1 na strane , opýtajte sa svojho predajcu Avant pred používaním tohto prídavného zariadenia.

5.2 Namontujte zadné podpery k nakladaču.

S vysokozdvížnou plošinou Leguan 50 sa dodáva súprava podpier, ktoré treba namontovať na nakladač. Zadné podpery zvyšujú stabilitu prídavného zariadenia a zabraňujú prevráteniu pri prasknutí pneumatiky.

Zadné podpery sa musia namontovať na zadný rám nakladača, ako je zobrazené na vedľajšom obrázku. Väčšina modelov nakladača má vopred pripravené otvory pre podpery. S vysokozdvížnou plošinou sa nedajú používať dodatočné bočné protizávažia.

Zadné podpery by sa mali upraviť tak, aby sa pri zdvíhaní dotýkali zeme.

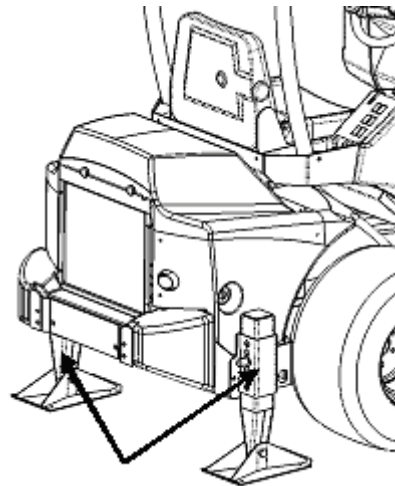

5.3 Zdvihnutie parkovacej podpery

Mierne zdvihnite nakladač nad zem a zdvihnite parkovací stojan pod plošinou do jeho hornej polohy.

OZNÁMENIE

Pod plošinou je parkovací stojan, ktorý sa musí zdvihnúť pred prepravou alebo používaním zariadenia. Stojan zdvihnite po úplnom pripojení a zaistení plošiny k nakladaču. Ak sa parkovací stojan nezdvihne, môže sa poškodiť.

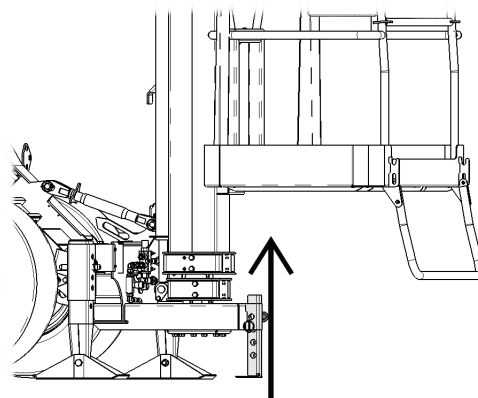

5.4 Namontujte podpernú konzolu a podpery.

Na nastavenie horného prvku treba najprv nastaviť podpery. Po zamknutí rýchlopínacej dosky a nastavení podpier namontujte podpernú konzolu medzi vysokozdvížnú plošinu a konzolu na ramene nakladača.

Účelom podpernej konzoly (nazývanej aj horný prvok) je zamknúť vysokozdvížnú plošinu v kolmej polohe, zaistiť bezpečnú polohu a stabilizovať kombináciu platformy a nakladača.

Vysokozdvížná plošina sa nastavuje do kolmej polohy pomocou podpernej konzoly, takže definitívne nastavenie sa musí vykonať na zamýšľanom mieste použitia plošiny.



VAROVANIE

Nebezpečenstvo prevrátenia – Nesprávne pripojené prídavné zariadenie sa môže prevrátiť. Používanie vysokozdvížnej plošiny bez podpernej konzoly je prísne zakázané. Ak podperná konzola nie je zaistená na svojom mieste, vysokozdvížná plošina sa môže nakloniť.

5.4.1 Nastavte plošinu do vyrovnanej polohy a nastavte podpery

Nastavenie podpier

1. Mierne nadvihnite vysokozdvížnú plošinu nad zem.
2. Podpery (1) nastavte do dolnej polohy posunutím zaistovacieho čapu (4) a spustením prídavného zariadenia tak, aby sa zľahka dotýkalo povrchu.
3. Nezabudnite zaistiť podpery závlačkami (5).

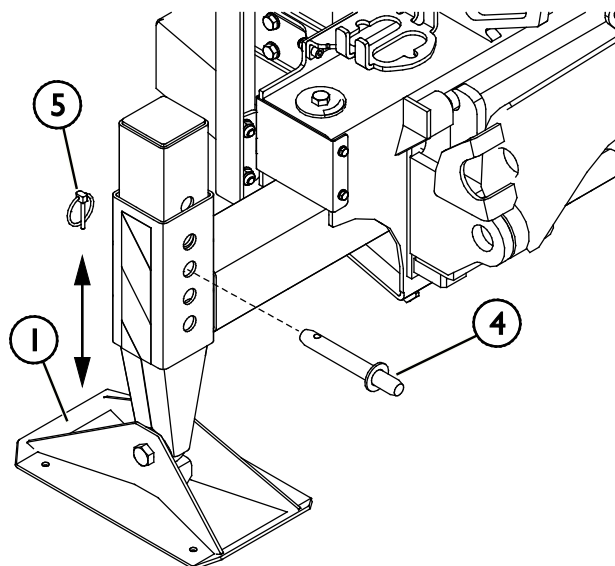

5.4.2 Nastavte horný prvok

Namontovanie horného prvku

1. Ubezpečte sa, že podpory sú správne nastavené.
2. Nakláňaním prednej dosky nakladača vyrovnajete vysokozdvížnú plošinu. Skontrolujte vyrovnanosť pomocou libely (2).
3. Nastavte podpernú konzolu (3) na správnu dĺžku otáčaním jej stredovej časti. Pomocou čapov konzoly namontujte konzolu na nakladač a umiestnite závlačky na miesto.

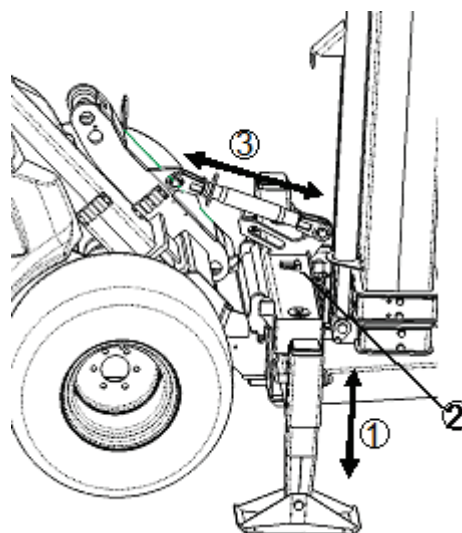

Upozorňujeme, že teleskopické rameno nakladača musí byť úplne zatiahnuté, inak sa podperná konzola nedá namontovať. Podpory sa tiež musia nastaviť do svojej najnižšej polohy.

Účelom konzoly zobrazenej na vedľajšom obrázku je zabrániť prevráteniu vysokozdvížnej plošiny pri jej naklonení k nakladaču.

Pokiaľ je teleskopické rameno vysunuté alebo podpory nie sú vyrovnané s nakladačom, konzola zobrazená na vedľajšom obrázku znemožňuje správnu montáž plošiny.

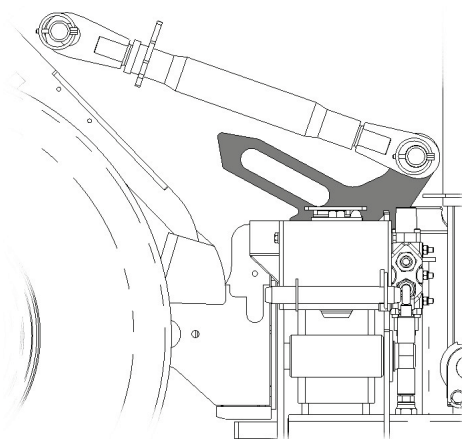

5.5 Pripájanie a odpájanie hydraulických hadíc

Na nakladačoch Avant sa hydraulické hadice pripájajú pomocou multikonektorového systému. Ak máte nakladač Avant séria 300 – 700 s bežnými rýchlospojkami a chcete ich zmeniť na multikonektorový systém, obráťte sa na svojho predajcu Avant alebo servisné stredisko so žiadosťou o pokyny alebo inštalačné služby.



VAROVANIE

Riziko pohybu prídavného zariadenia alebo vystreknutia hydraulického oleja – Nikdy nepripájajte ani neodpájajte rýchlospojky alebo iné hydraulické komponenty, kým je ovládací páka prídavnej hydrauliky zaistená alebo ak je systém pod tlakom. Pripájanie alebo odpájanie hydraulických spojok v systéme pod tlakom môže spôsobiť neúmyselné pohyby prídavného zariadenia alebo vystreknutie natlakovanej kvapaliny, čo môže mať za následok vážne zranenia alebo popáleniny. Pred odpojením hydrauliky vykonajte proces bezpečného zastavenia.

OZNÁMENIE

Všetky armatúry udržiavajte v maximálnej možnej čistote. Na prídavnom zariadení aj nakladači používajte ochranné krytky. Špina, ľad atď. značne komplikujú používanie armatúr. Nikdy nenechávajte hadice visieť na zem. Spojky uložte na držiak prídavného zariadenia.

Pripojenie multikonektorového systému:

1. Zarovnajte kolíky konektora prídavného zariadenia so zodpovedajúcimi otvormi konektora nakladača. Multikonektor sa nepripojí, ak je konektor prídavného zariadenia obrátený hlavou dolu.
2. Otočením páky smerom k nakladaču pripojte a zaistite multikonektor.

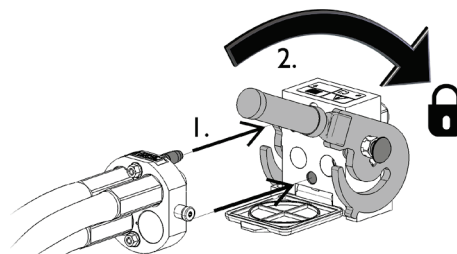

Páka by sa mala ľahko pohybovať po celej dráhe až do jej zaistovacej polohy. Ak sa páka nepohybuje hladko, skontrolujte zarovnanie a polohu konektora a očistite konektory. Okrem toho vypnite nakladač a vypustite zvyškový hydraulický tlak.

Odpojenie multikonektorového systému:

Pred odpojením spustíte prídavné zariadenie na pevný a rovný povrch.

1. Vypnite prídavnú hydrauliku nakladača.
2. Na odpojenie konektora otáčajte páku a súčasne stláčajte uvoľňovacie tlačidlo.
3. Po ukončení operácie umiestnite multikonektor na jeho držiak na prídavnom zariadení.

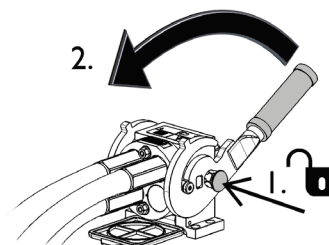

Odpájanie hydraulických hadíc:

Pred odpojením armatúr spustíte prídavné zariadenie do bezpečnej polohy na pevnom a rovnom povrchu. Otočte ovládaciú páku prídavnej hydrauliky do neutrálnej polohy.

OZNÁMENIE

Pri odpájaní prídavného zariadenia vždy odpojte hydraulické spojky pred uvoľnením rýchlopínacej dosky, aby ste predišli poškodeniu hadice a akémukoľvek rozliatiu oleja. Nainštalujte ochranné krytky späť na armatúry, aby ste zabránili vniknutiu nečistôt do hydraulického systému.

Uvoľnenie zvyškového hydraulického tlaku:

Pokiaľ v hydraulickom systéme prídavného zariadenia zostane zvyškový tlak, hydraulické spojky sa často dajú odpojiť, ale ďalšie pripojenie môže byť náročné. Ak sa armatúry nedajú pripojiť, treba po vypnutí motora vypustiť zvyškový tlak otočením ovládacej páky prídavnej hydrauliky nakladača. Aby ste sa uistili, že v hydraulickom systéme prídavného zariadenia nebude žiadny zvyškový tlak, pred odpojením spojok vypnite motor nakladača a pohybujte ovládanou pákou prídavnej hydrauliky nakladača dozadu a dopredu.

6. Pokyny na použite

Skôr než začnete pracovať, znova skontrolujte prídavné zariadenie a pracovné prostredie a odstráňte všetky prekážky z pracovnej oblasti. Rýchla kontrola zariadenia a pracovnej oblasti pred použitím sú súčasťou zaistenia bezpečnosti a najlepšieho výkonu zariadenia.

Po pripojení v súlade so zobrazením v kapitole 5 je vysokozdvížná plošina pripravená na použitie. Používanie plošiny po preprave na miesto práce sa začína nastavením plošiny do vyrovnanej polohy. Potom sa plošina skontroluje a zadné podpory namontované na nakladač sa oprú o zem. Rýchla kontrola plošiny a pracovnej oblasti pred použitím sú súčasťou zaistenia bezpečnosti a najlepšieho výkonu zariadenia.

6.1 Kontroly pred použitím



VAROVANIE

Riziko rozdrvenia – Obsluha vysokozdvížnej plošiny musí potvrdiť, že plošina sa dá bezpečne používať. Prinajmenšom sa musia skontrolovať nasledujúce body:

- Kapacita zaťaženia a pevnosť podkladu
 - Vyrovnanosť vysokozdvížnej plošiny
 - Činnosť ovládačov a núdzového spúšťacieho ventilu
 - Montáž pracovnej plošiny
 - Úniky oleja (pozrite si kapitolu 7)
 - Pracovná oblasť
- Predtým než začnete používať zariadenie sa oboznámte s pokynmi v príručke. Obsluha musí byť oboznámená s vlastnosťami vysokozdvížnej plošiny a poznať maximálne zaťaženie, pokyny na umiestnenie bremena a bezpečnostné požiadavky. Zaisťte, aby sa nakladač a prídavné zariadenie používali bezpečne a ako je zamýšľané.
 - Ak sa vysokozdvížná plošina používa v oblasti, v ktorej existuje iná doprava, pracovnú oblasť treba vhodne ohradiť. Dodržiavajte aj predpisy týkajúce sa používania zariadenia na verejných cestách.
 - Pri používaní spaľovacieho motora vo vnútorných priestoroch sa ubezpečte, že vetranie je dostatočné.
 - Nezabudnite zatiahnuť parkovaciu brzdu nakladača.
 - Pri obsluhu zariadenia zabezpečte, aby sa okoloidúci nachádzali v bezpečnej vzdialenosti. Nedovoľte nikomu vstúpiť do nebezpečného priestoru ramena alebo stáť priamo pred nakladačom. Skontrolujte tiež, či sa dá s nakladačom bezpečne cúvať. Nikdy nepredpokladajte, že okoloidúci zostanú tam, kde ste ich videli naposledy. Hlavne deti to k pohybovúce mu sa zariadeniu často priťahuje.
 - Skontrolujte celkový stav prídavného zariadenia a nakladača a možné unikanie hydraulického oleja. Prídavné zariadenie sa nesmie používať pri poruche v hydraulickom systéme nakladača alebo prídavného zariadenia. Pokyny na údržbu nájdete v kapitole 7.
 - Prídavné zariadenie alebo ovládače nakladača obsluhujte iba vtedy, keď sedíte na sedadle vodiča. Zaisťte, aby sa nakladač a prídavné zariadenie používali bezpečne a podľa zamýšľaného účelu. Nedovoľte deťom obsluhovať zariadenie.
 - Nikdy nepracujte s nakladačom alebo prídavným zariadením pod vplyvom alkoholu, drog alebo liekov, ktoré môžu zhoršiť úsudok alebo spôsobiť ospalosť, alebo ak nie ste inak zdravotne spôsobilý na obsluhu zariadenia.
 - Nezabudnite na správne pracovné postupy a zbytočne neopúšťajte sedadlo vodiča.



VAROVANIE

Riziko rozdrvenia – Pri práci v blízkosti prídavného zariadenia zabezpečte, aby bola parkovacia brzda zatiahnutá. V prípade potreby použite dodatočné bloky. Kedykoľvek je to možné položte prídavné zariadenie pevne na zem.



6.2 Používanie vysokozdvížnej plošiny

Preprava zariadenia pomocou nakladača:

Na prepravu dostatočne vysoko zdvihnite zadné podperné nohy. Pred prepravou alebo používaním treba zdvihnúť aj parkovací stojan pod plošinou, aby sa predišlo jeho poškodeniu. Plošinu vždy držte v kolmej a úplne spustenej polohe.

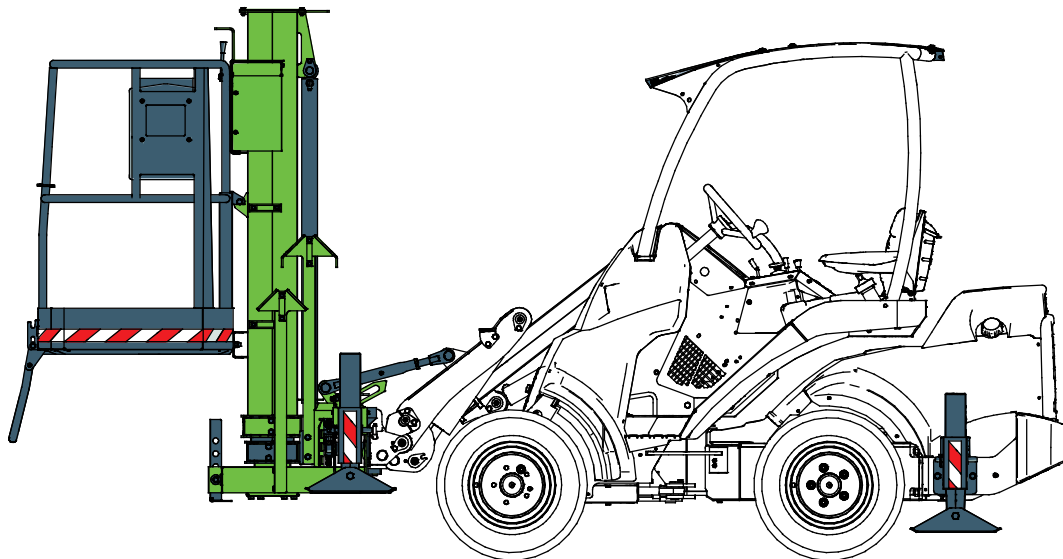

VAROVANIE

Nebezpečenstvo prevrátenia – Plošinu vždy prepravujte úplne spustenú. Na vysokozdvížnej plošine je prísne zakázané prepravovať osoby alebo predmety akéhokoľvek druhu.

6.2.1 Kontrola pracovnej oblasti a nastavenie plošiny

Na pracovisku sa musí najprv skontrolovať kapacita zaťaženia povrchu (min 3 kg/cm²) a jeho aktuálna rovnosť. Vždy sa odporúča použiť osobitné podložky pod podperami.

Skontrolujte polohu plošiny pomocou libely. Pokiaľ pracovná oblasť nie je rovná, podpery a podperná konzola sa musia nastaviť tak, aby bola vysokozdvížná plošina vyrovnaná, keď leží na zemi, a podklad pod podperami musí byť pevný.

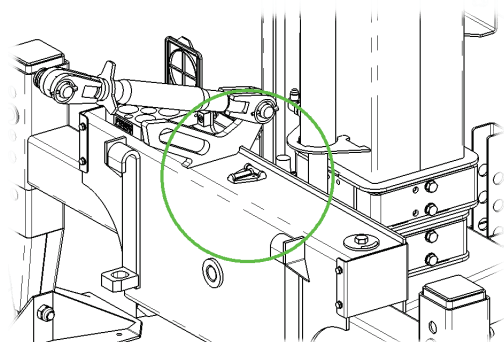

6.2.2 Zdvíhanie plošiny

OZNÁMENIE

Vysokozdvížná plošina sa nezdvihne, kým podpery nie sú nastavené do dolnej polohy tak, že predné kolesá nakladača sa jasne zdvihnú nad zem. Parkovací stojan pod plošinou sa musí zdvihnúť, aby bolo možné dostatočne zatlačiť prídavné zariadenie smerom dole.

OZNÁMENIE

Vysokozdvížná plošina sa nemôže používať, ak bolo plávajúce rameno nakladača zapnuté. Plávajúce rameno znemožňuje vyvinutie dostatočného tlaku na podpery a tým zabraňuje použitiu vysokozdvížnej plošiny.

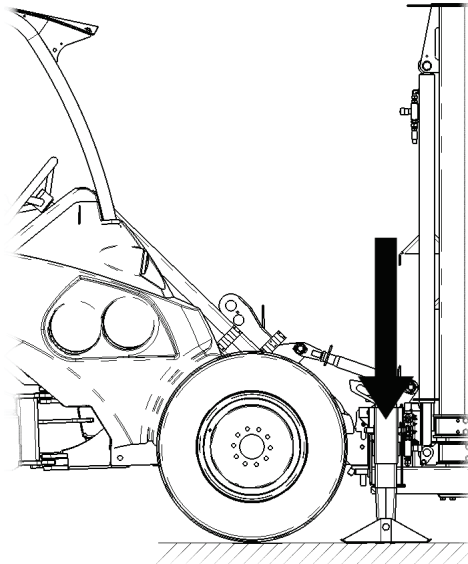

OZNÁMENIE

Plošina sa nebude zdvíhať, ak niektorý z núdzových spúšťacích ventilov ostal otvorený.

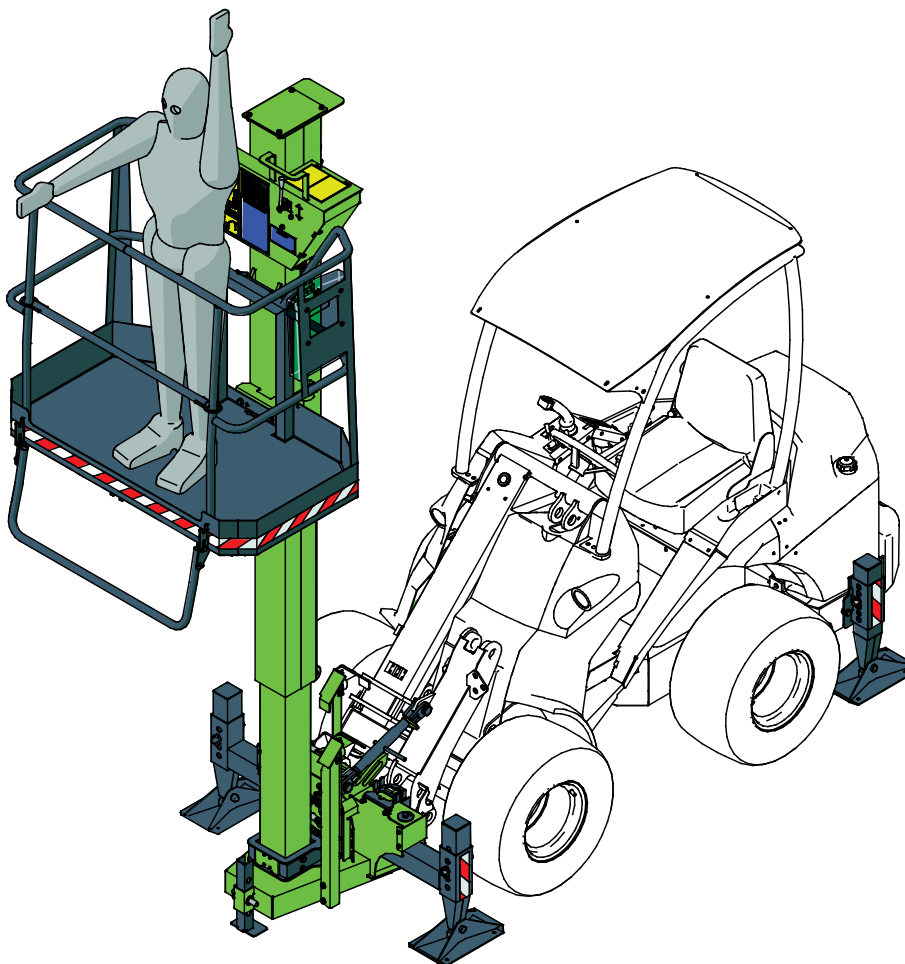

Vysokozdvížná plošina sa dá používať, keď na podpery tlačí dostatočná hmotnosť a prídavná hydraulika nakladača bola zamknutá pomocou ovládacej páky. Páka sa zamyká v prednej alebo bočnej polohe v závislosti od modelu nakladača. Motor nakladača by mal bežať mierne nad voľnobežnou rýchlosťou.

Na vystúpenie na pracovnú plošinu sa sklopné zábradlie spustí ako schod. Pri práci s plošinou musí byť zábradlie zdvihnuté.

Vysokozdvížná plošina sa ovláda ovládacou pákou na plošine. Pri potlačení páky smerom k nakladaču sa bude plošina zdvíhať a pri pritiahnutí páky sa bude spúšťať do svojej prepravnej polohy.

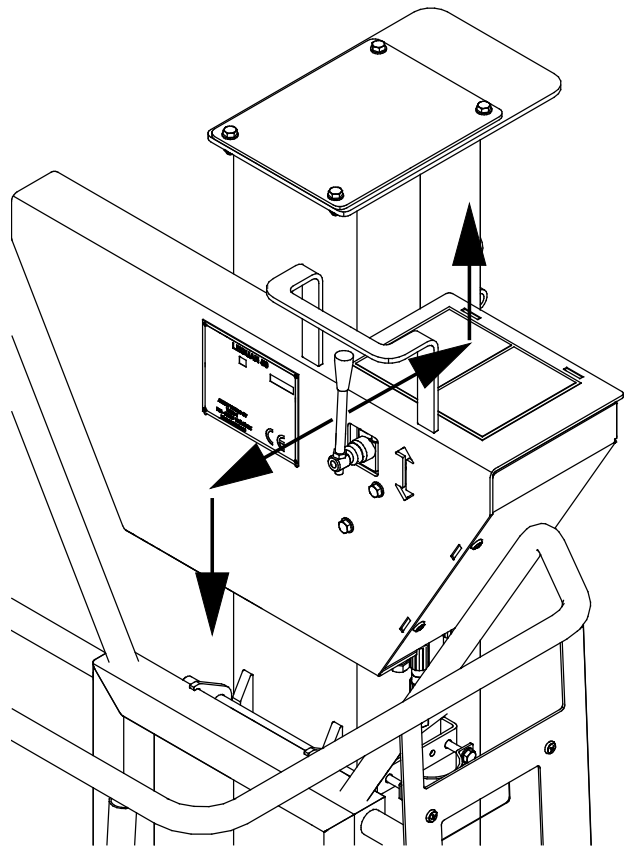

VAROVANIE

Riziko rozdrvenia – Nikdy nevstupujte pod zdvihnutú vysokozdvížnú plošinu.

Ubezpečte sa tiež, že iné osoby sa držia mimo zariadenia. V prípade potreby pracovnú oblasť ohradte, aby ste udržali iné osoby mimo oblasti.

OZNÁMENIE

Maximálne dovolené zaťaženie pre plošinu je 200 kg vrátane obsluhy. Toto zaťaženie sa nesmie prekročiť.



VAROVANIE

Riziko rozdrvenia – Nikdy nedovoľte iným osobám, aby vstúpili pod zdvihnutú plošinu alebo medzi prídavné zariadenie a nakladač.

Vysokozdvížná plošina a rameno nakladača sa môžu pohnúť, aj keď motor nakladača nebeží. Ubezpečte sa, že sa dá plošina bezpečne používať.

6.3 Núdzové spustenie plošiny

Pri pracovnej plošine sa nachádza núdzový spúšťací ventil. Ventil slúži na spustenie plošiny, napríklad pri vypnutí nakladača. Okrem toho sa pod rámom prídavného zariadenia nachádza ďalší spúšťací ventil, ktorý umožňuje spustiť plošinu zo zeme.

Spúšťací ventil na plošine sa nachádza pod zdvíhacím ramenom na hornej strane hydraulického valca pri pohľade z pracovnej plošiny. Druhý ventil sa nachádza vedľa rýchlopínacej dosky, ako je zobrazené na obrázku nižšie.

Núdzové spustenie vykonajte otvorením ventilu alebo, inak povedané, jeho otočením proti smeru hodinových ručičiek. Po spustení plošiny ventil zatvorte jeho otočením v smere hodinových ručičiek.

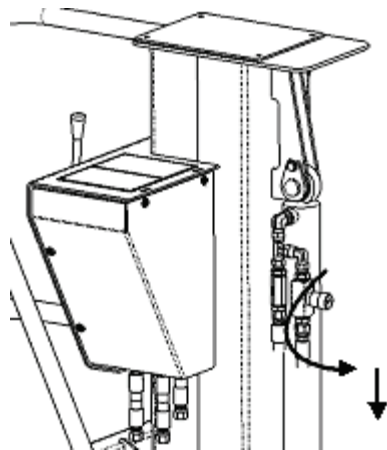

Núdzový spúšťací ventil pri plošine

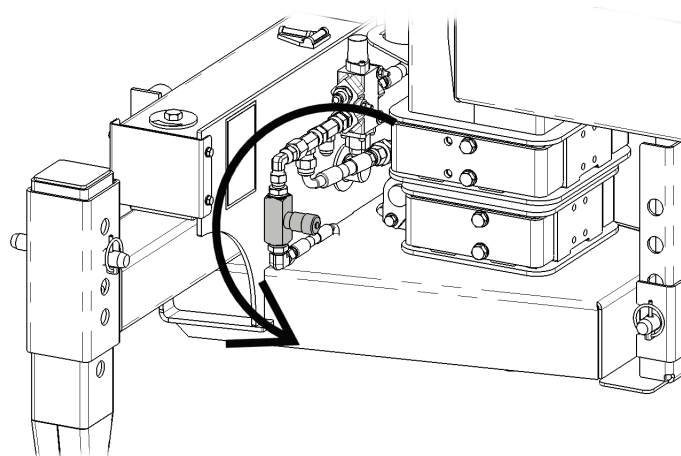

Núdzový spúšťací ventil vedľa rýchlopínacej dosky

6.4 Ukončenie používania vysokozdvížnej plošiny

Po dokončení práce s vysokozdvížnou plošinou Leguan 50:

1. Spustíte plošinu na rovný a pevný povrch.
2. Parkovací stojan nastavte tak, aby vysokozdvížná plošina ostala vyrovnaná v kolmej polohe. V prípade potreby sa pod podpery môžu umiestniť dodatočné podložky.
3. Odpojte hydraulické armatúry, ako je zobrazené v časti 5.2.
4. Odomknite podpernú konzolu od ramena nakladača.
5. Odomknite zamknutie rýchlopínacej dosky.

Ak sa práca s plošinou prerušila, ale plošina sa neodpojí od nakladača, postupujte podľa návodu na obsluhu nakladača a vyberte kľúč zo zapaľovania. Zabráňte neoprávnenému použitiu zariadenia!



VAROVANIE

Riziko prevrátenia – Zabráňte prístupu iných osôb k oddelenej plošine. Vysokozdvížná plošina sa musí uložiť na mieste, kde sa neoprávnené osoby alebo deti nemôžu napríklad štvorať na plošinu alebo sa s ňou hrať – oddelená plošina sa môže prevrátiť.

6.4.1 Uskladnenie prídavného zariadenia

Prídavné zariadenie odpojte a uskladnite na rovnom povrchu. Prídavné zariadenie najlepšie uložte na mieste, kde je chránené pred priamym slnkom, dažďom a mimoriadnymi teplotami.

- Zariadenie nesmie ležať priamo na zemi. Položte ho napríklad na bloky dreva alebo palety.
- Umiestnite multikonektor na jeho držiak, ako ukazuje šípka na obrázku nižšie. Nikdy nenechávajte hydraulický konektor na zemi.
- Uistite sa, že prídavné zariadenie je počas skladovania zaistené proti všetkým pohybom.

Nikdy nelezte na prídavné zariadenie.

Pred dlhším skladovaním obnovte náter podľa potreby, namažte mazacie body a naolejajte viditeľné časti hriadeľov hydraulického valca, aby ste zabránili poškodeniu hrdzou.

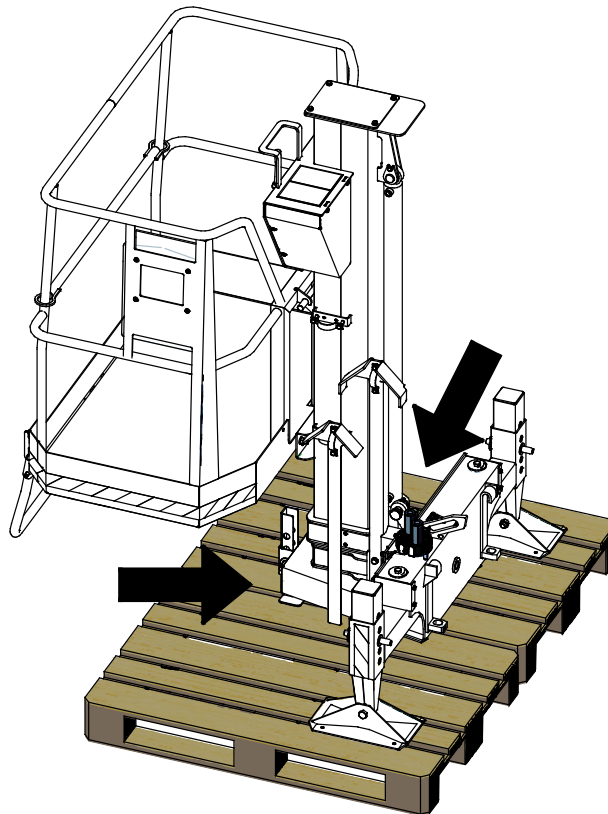

7. Údržba a servis

Prídavné zariadenie bolo navrhnuté tak, aby si vyžadovalo čo najmenšiu údržbu. Permanentná údržba zahŕňa pravidelné čistenie a mazanie a sledovanie stavu prídavného zariadenia. Vzhľadom na riziko rozdrvenia spôsobeného poklesnutím častí stroja sa všetky údržbárske práce musia vykonať, až keď sa pohyblivé časti úplne spustia dole a prídavné zariadenie sa položí na zem v rovnej polohe.



NEBEZPEČENSTVO

Riziko rozdrvenia – Nikdy nevstupujte pod zdvihnuté prídavné zariadenie. Počas všetkých činností údržby sa uistite, že prídavné zariadenie je správne podoprené. Nikdy nevstupujte pod zdvihnuté prídavné zariadenie. Počas údržby môže rameno nakladača neočakávane klesnúť a spôsobiť vážne poranenie v dôsledku rozdrvenia alebo nárazu, a to aj vtedy, keď motor nakladača nebeží. Všetky činnosti údržby a servisné úkony sa musia vykonať, keď bolo prídavné zariadenie spustené do bezpečnej polohy.

Okrem každodenných kontrol a údržby sa náročnejší servis a údržba musia nechať na kvalifikovaných servisných špecialistov spoločnosti AVANT. Spojte sa s vaším miestnym predajcom AVANT, ak chcete nájsť najbližší servis. Používajte iba originálne náhradné diely.

- Pravidelne kontrolujte prípadné úniky z hydraulického systému.
- Skontrolujte, že hydraulické hadice sú pripevnené ku svojim vodiacim prvkom, takže sa pri práci neskrútia ani nebudú otierať. Viac informácií o hydraulike nájdete na ďalšej strane.

Vysokozdvížná plošina sa zdvihne iba vtedy, ak sa na podpery vyvíja dostatočný tlak. Nastavovanie a servis prítlačných pružín a bezpečnostného ventilu sa musí nechať na kvalifikovaných odborníkov.

7.1 Kontrola hydraulických komponentov

Po vypnutí motora, vychladnutí systému a vypustení tlaku skontrolujte stav hydraulických hadíc a komponentov. Ak objavíte unikanie kvapaliny v hydraulickom systéme prídavného zariadenia alebo nakladača, zariadenie nepoužívajte. Unikajúca hydraulická kvapalina môže preraziť pokožku a spôsobiť vážne zranenie. Ak hydraulická kvapalina prerazí pokožku, okamžite vyhľadajte lekársku pomoc. Všetky časti tela, ktoré boli v kontakte s hydraulickým olejom, dôkladne umyte vodou a mydlom. Hydraulická kvapalina tiež poškodzuje životné prostredie. Musí sa zabrániť akémukoľvek úniku hydraulickej kvapaliny do prostredia. Všetky netesnosti opravte ihneď po ich zistení. Malý únik môže rýchlo prerásť do veľkého. Prídavné zariadenie používajte iba s takým typom hydraulického oleja, aký sa akceptuje na používanie v nakladačoch Avant.



NEBEZPEČENSTVO

Nebezpečenstvo vstreknutia kvapaliny pod vysokým tlakom do tela cez pokožku – Pred vykonaním údržby vypustite zvyškový tlak. Nikdy nemanipulujte s hydraulickými komponentmi, keď je hydraulický systém pod tlakom, pretože armatúra by mohla prasknúť alebo uvoľniť sa a uvoľnený olej by mohol spôsobiť vážne zranenie. Ak objavíte poruchu v hydraulickom systéme, zariadenie nepoužívajte.



Vizuálne skontrolujte hadice, aby ste zistili praskliny alebo odrenie. Pri známkach unikania kvapalín skontrolujte komponent tak, že v oblasti s podozrením na unikanie podržíte kus kartónu. Na vyhľadanie miest unikania nepoužívajte ruky. Sledujte opotrebovanie hadíc a prestaňte ich používať, ak sa vonkajšia vrstva ktorejkoľvek hadice opotrebuje. Skontrolujte trasy hadíc. Nastavte spojky na hadiciach, aby ste zabránili odreniu hadíc. Hadice majú obmedzenú životnosť. V závislosti od prevádzkových podmienok sa všetky hadice musia dôkladne skontrolovať najneskôr po 3 až 5 rokoch používania a v prípade potreby vymeniť za nové.

Odhalenie poruchy znamená, že sa hydraulická hadica alebo komponent musia vymeniť a zariadenie sa nesmie používať, kým nie je opravené. Náhradné diely môžete získať od svojho najbližšieho predajcu Avant alebo v autorizovanom servise. Ak nemáte dostatočné znalosti a skúsenosti o hydraulických zostavách a o tom, ako bezpečne vykonať opravu, zverte vykonanie opravy odborným servisným technikom.

7.2 Mazanie

Na vysokozdvížnej plošine nie sú žiadne špecifické mazacie body, ale klznú vložku teleskopického ramena sa môžu mierne namazať pre plynulejšiu prácu. Uľahčí to aj núdzové spustenie.

7.3 Indikátor úrovne (libela)

Stav a fungovanie libely na prednej strane rámu sa musia skontrolovať aspoň raz ročne a pri každom podozrení na poruchu.

7.4 Nastavenia hydraulického systému

Hydraulika sa nastavuje zo zdvihového usmerňovacieho ventilu. Otvorte ochranný kryt za nastavovacou pákou. Vypnite nakladač a vypustite zvyškový tlak.

Nastavenie hydraulického tlaku: Hydraulický tlak sa nastavil na správnu hodnotu (60 barov) vo výrobnom závode a zvyčajne nepotrebuje žiadne úpravy. V prípade potreby sa tlak môže zmerať tlakomerom, ktorý je namontovaný v meracom bode hydrauliky nakladača, a upraviť z ventilu vysokozdvížnej plošiny (1).

Rýchlosť zdvihu sa nastavuje ventilom 2, ktorý je zobrazený na vedľajšom obrázku. Úplné zdvihnutie musí trvať viac ako 6 sekúnd. Ventil je správne nastavený, keď sa dostane zo zatvorenej do úplne otvorenej polohy po približne štyroch otáčkach.

Spúšťacia rýchlosť sa nastavuje ventilom 3. Úplné spustenie musí trvať viac ako 6 sekúnd. Ventil je správne nastavený, keď sa dostane zo zatvorenej do úplne otvorenej polohy po približne dvoch otáčkach.

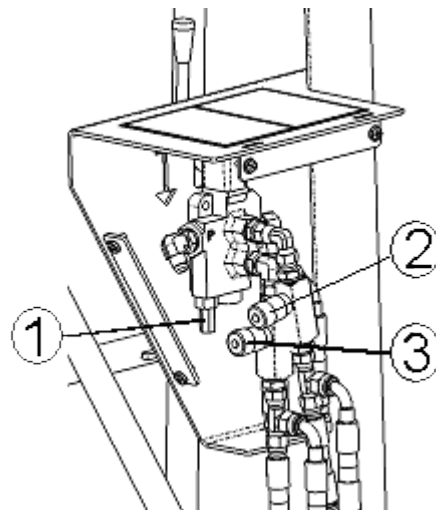

7.5 Ocelové konštrukcie

Nosné konštrukcie vysokozdvížnej plošiny sú vyrobené z ocelových plechov triedy S420MC EN10149 alebo ocelových rúrok triedy S355J2H EN10219. Neoprávnené pripievňovanie alebo úprava zvaráním bez súhlasu výrobcu je zakázaná.

8. Záručné podmienky

Spoločnosť Avant Tecno Oy poskytuje na prídavné zariadenia, ktoré vyrába, záruku v trvaní jedného roka (12 mesiacov) od dátumu ich nákupu.

Záruka pokrýva nasledujúce náklady na opravu:

- Náklady na prácu sú pokryté, ak sa oprava nevykonáva vo výrobnom závode.
- Výrobný závod vymieňa všetky poškodené komponenty alebo spotrebný materiál.

V osobitných prípadoch, ktoré sa dohodnú vopred, môže závod preplatiť cenu komponentov zakúpených zákazníkom.

Táto záruka sa nevzťahuje na:

- Činnosti údržby alebo diely a spotrebný materiál potrebné pre tieto činnosti.
- Poškodenia spôsobené nezvyčajnými pracovnými podmienkami alebo spôsobmi použitia, nedbanlivosťou, štrukturálnymi zmenami vykonanými bez súhlasu spoločnosti Avant Tecno Oy, použitím iných ako originálnych dielov alebo nedostatočnou údržbou.
- Dôsledky poruchy, ako napríklad prerušenie práce alebo iné možné ďalšie škody.
- Cestovné a/alebo prepravné náklady v dôsledku opravy.

A 21.09.2011 LISÄTTY ALHAALLISE VARALASKU

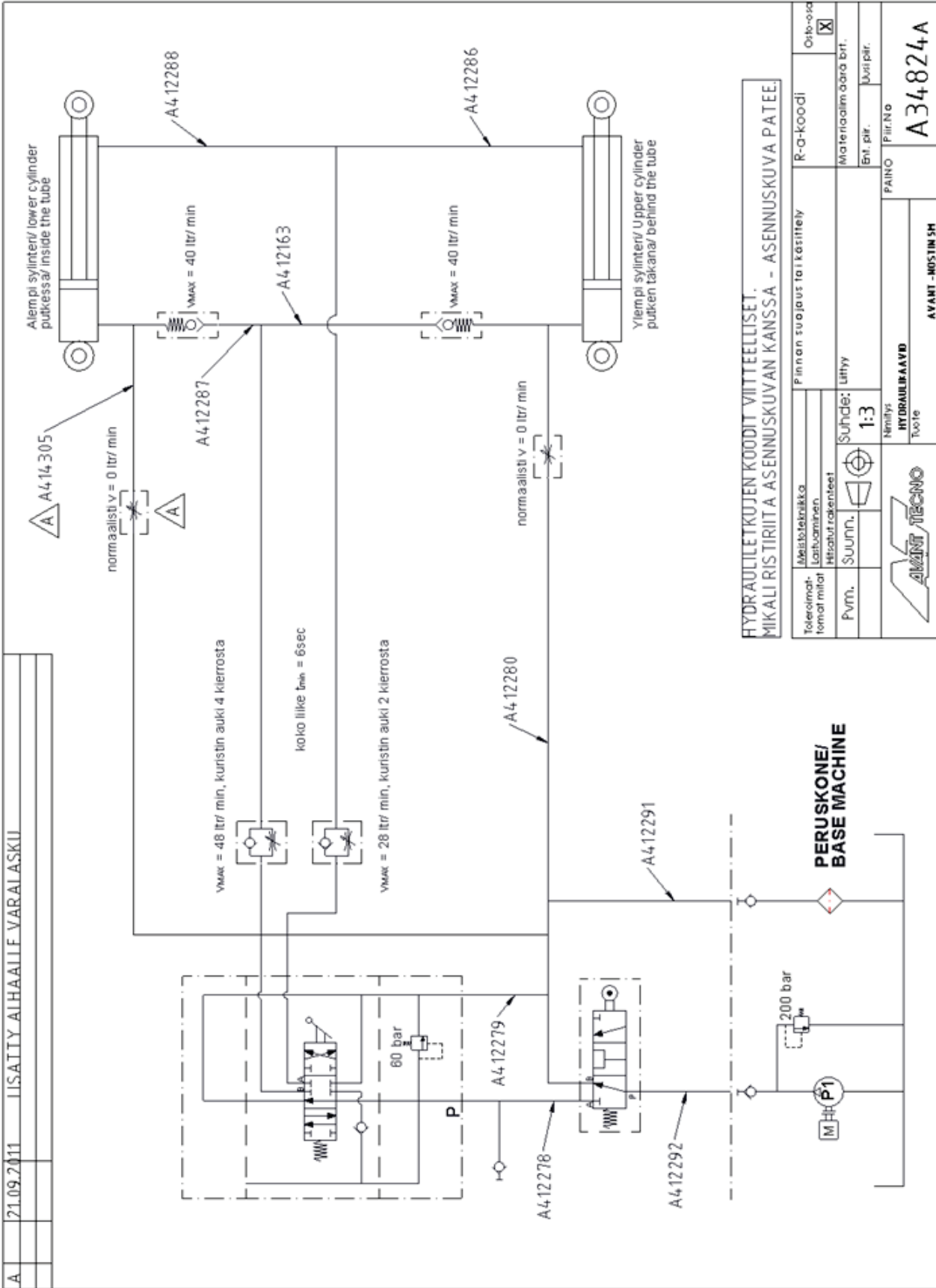

HYDRAULILETKUJEN KOODIT VIITTEELLISET.
MIKÄLI RISTIRIITÄ ASENNUSKUVAN KANSSA - ASENNUSKUVA PATEE.

Toleranssi- tiedot	Maisteleikkä	Pinnan suojus tai käsittely	R-O-koodi
formit	Laatuominaisuus		Osto-osa <input checked="" type="checkbox"/>
Pvm.	Hissatut rakenteet		Materiaalimäärä brt.
	Suunn.	Suhde: 1:3	Br. par.
		Suhde: Liftty	Juokpar.
		Nimitys	PAINO
		HYDRAULIIKKAVID	File No
		Tuote	A34824A
			AVANTI -MOSIIN SH

FI EY-vaatimustenmukaisuusvakuutus Alkuperäinen kieliversio
SE EG-försäkran om överensstämmelse Originalversion
EN EC Declaration of Conformity Original language
SK ES vyhlásenie o zhode Preklad originálneho dokumentu



Valmistaja / Tillverkare / Manufacturer / Výrobca
 Osoite / Adress / Address / Adresa

AVANT TECNO OY
 Ylötie 1
 33470 YLÖJÄRVI,
 FINLAND

Vakuutamme täten, että alla mainitut tuotteet täyttävät konedirektiivin turvallisuus- ja terveysvaatimukset (direktiivi 2006/42/EY muutoksineen). Seuraavia yhdenmukaistettuja standardeja on sovellettu /

Vi försäkrar härmed att nedan beskrivna produkter överensstämmer med hälso- och säkerhetskrav i EG-maskindirektiv (EG-direktiv 2006/42/EG som ändrat). Följande harmoniserade standarder har tillämpats /

We hereby declare that the products listed below are in conformity with the provisions of the Machinery Directive (directive 2006/42/EC as amended). The following harmonized standards have been applied:

Týmto vyhlasujeme, že nižšie uvedené výrobky sú v súlade s ustanoveniami smernice o strojových zariadeniach (smernica 2006/42/ES v znení zmien a doplnkov). Použili sa nasledujúce harmonizované normy

SFS-EN ISO 12100, SFS-EN ISO 4413

Mallit / Modeller / Models / Modely

Avant	
Hydraulitoiminen henkilönostin; nostokorkeus 5 m; Avant-kuormaajan työlaite Hydraulisk arbetsplattform med 5 m arbetshöjd; arbetsredskap för Avant lastare Hydraulic access platform with 5 m working height; attachment for Avant loaders Vysokozdvížná plošina Leguan 50; prídavné zariadenie pre nakladače Avant	A34812



6.11.2019 Ylöjärvi, Finland

Risto Käkelä,
 Toimitusjohtaja / Verkställande direktör /
 Managing Director / Výkonný riaditeľ



AVANT[®]